

( ) mit unabhängiger Hinterachslenkung

Dimensions in meters, weights and capacities in metric tonnes. For reference only.

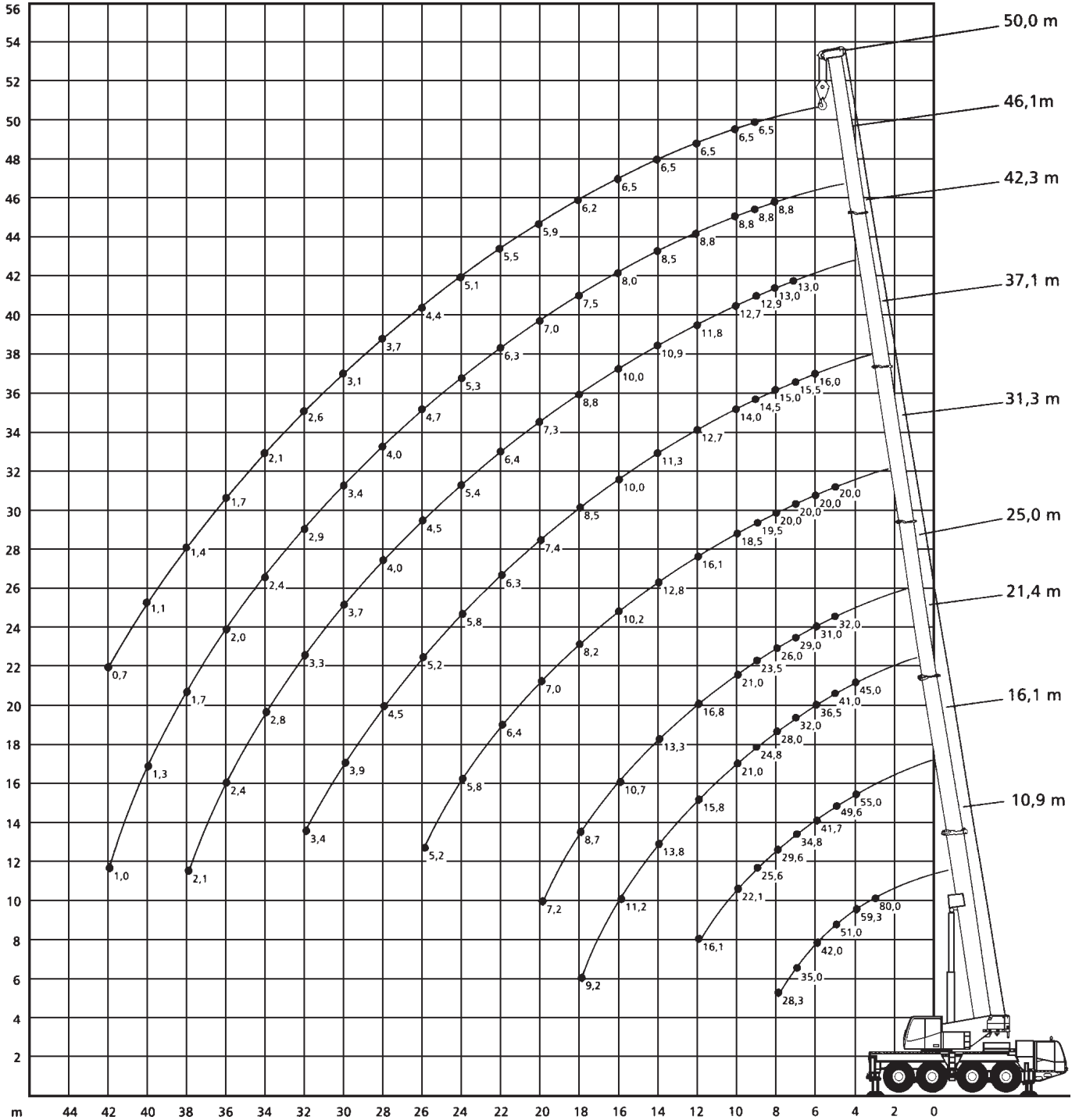

Dimensions in meters, weights and capacities in metric tonnes. For reference only.

**10,9-50m**

**18t**

**7,7x7m**

**360°**

**75%**

| m   | 10,9 | 16,1 | 21,4 | 25   | 31,3 | 37,1 | 42,3 | 46,1 | 50  | m   |
|-----|------|------|------|------|------|------|------|------|-----|-----|
| 3   | 80*  |      |      |      |      |      |      |      |     | 3   |
| 3   | 70   |      |      |      |      |      |      |      |     | 3   |
| 3,5 | 64,4 | 55   |      |      |      |      |      |      |     | 3,5 |
| 4   | 59,3 | 55   | 45   |      |      |      |      |      |     | 4   |
| 4,5 | 54,9 | 52,9 | 43   | 32   |      |      |      |      |     | 4,5 |
| 5   | 51   | 49,6 | 41   | 32   | 20   |      |      |      |     | 5   |
| 6   | 42   | 41,7 | 36,5 | 31   | 20   | 16   |      |      |     | 6   |
| 7   | 35   | 34,8 | 32   | 29   | 20   | 15,5 | 13   |      |     | 7   |
| 8   | 28,3 | 29,6 | 28   | 26   | 20   | 15   | 13   | 8,8  |     | 8   |
| 9   |      | 25,6 | 24,8 | 23,5 | 19,5 | 14,5 | 12,9 | 8,8  | 6,5 | 9   |
| 10  |      | 22,1 | 21   | 21   | 18,5 | 14   | 12,7 | 8,8  | 6,5 | 10  |
| 12  |      | 16,1 | 15,8 | 16,8 | 16,1 | 12,7 | 11,8 | 8,8  | 6,5 | 12  |
| 14  |      |      | 13,8 | 13,3 | 12,8 | 11,3 | 10,9 | 8,5  | 6,5 | 14  |
| 16  |      |      | 11,2 | 10,7 | 10,2 | 10   | 10   | 8    | 6,5 | 16  |
| 18  |      |      | 9,2  | 8,7  | 8,2  | 8,5  | 8,8  | 7,5  | 6,2 | 18  |
| 20  |      |      |      | 7,2  | 7    | 7,4  | 7,3  | 7    | 5,9 | 20  |
| 22  |      |      |      |      | 6,4  | 6,3  | 6,4  | 6,3  | 5,5 | 22  |
| 24  |      |      |      |      | 5,8  | 5,8  | 5,4  | 5,3  | 5,1 | 24  |
| 26  |      |      |      |      | 5,2  | 5,2  | 4,5  | 4,7  | 4,4 | 26  |
| 28  |      |      |      |      |      | 4,5  | 4    | 4    | 3,7 | 28  |
| 30  |      |      |      |      |      | 3,9  | 3,7  | 3,4  | 3,1 | 30  |
| 32  |      |      |      |      |      | 3,4  | 3,3  | 2,9  | 2,6 | 32  |
| 34  |      |      |      |      |      |      | 2,8  | 2,4  | 2,1 | 34  |
| 36  |      |      |      |      |      |      | 2,4  | 2    | 1,7 | 36  |
| 38  |      |      |      |      |      |      | 2,1  | 1,7  | 1,4 | 38  |
| 40  |      |      |      |      |      |      |      | 1,3  | 1,1 | 40  |
| 42  |      |      |      |      |      |      |      | 1    | 0,7 | 42  |

\* over rear

Dimensions in meters, weights and capacities in metric tonnes. For reference only.

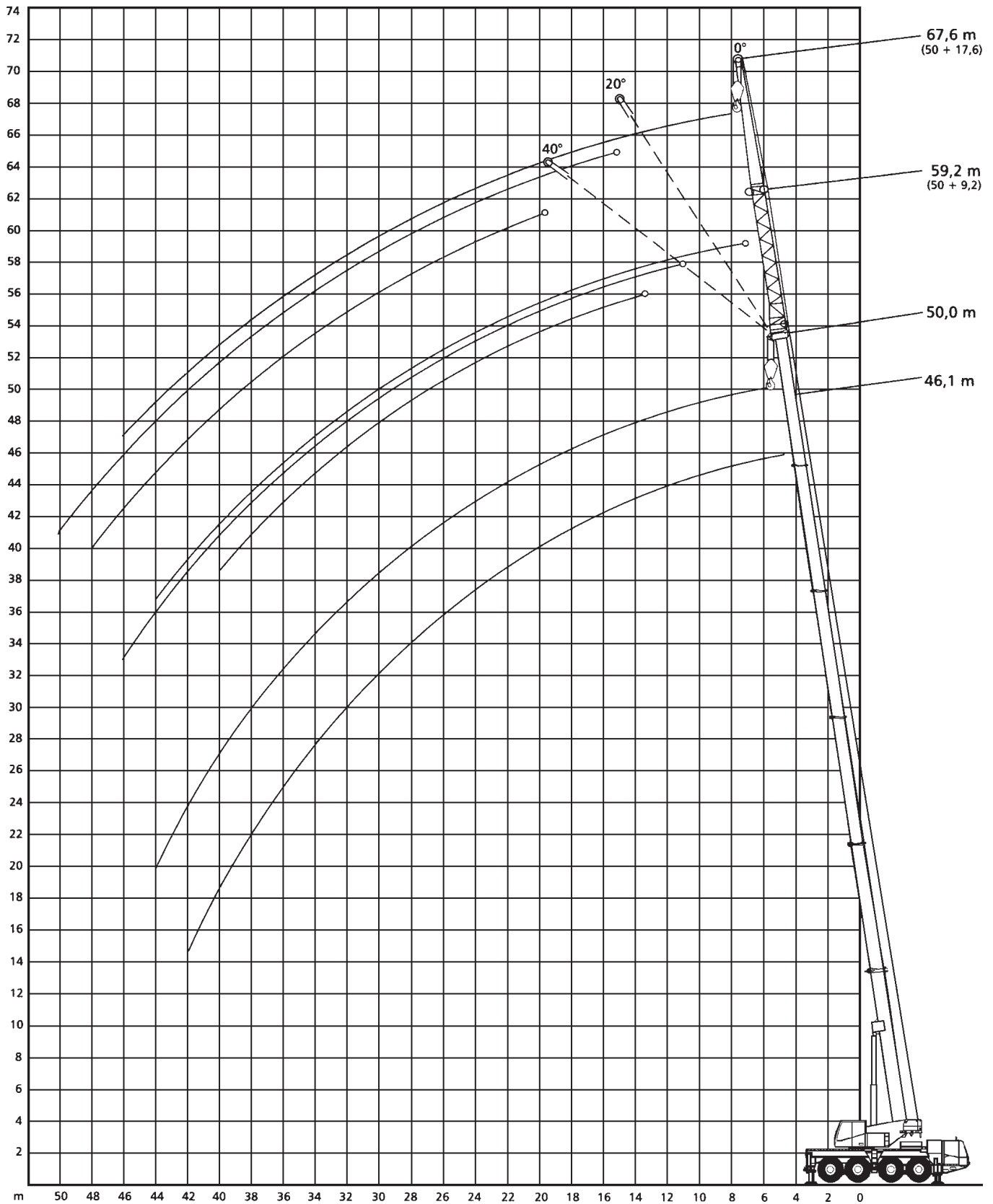

Dimensions in meters, weights and capacities in metric tonnes. For reference only.

**46,1-50m**

**9,2m**

**18t**

**7,7x7m**

**360°**

**75%**

| m  | 46,1 |     |     | 50  |     |     | m  |
|----|------|-----|-----|-----|-----|-----|----|
|    | 0°   | 20° | 40° | 0°  | 20° | 40° |    |
| 10 | 3,9  |     |     |     |     |     | 10 |
| 12 | 3,9  |     |     | 3   |     |     | 12 |
| 14 | 3,9  | 3,4 |     | 3   | 3   |     | 14 |
| 16 | 3,9  | 3,4 | 3   | 3   | 3   | 2,7 | 16 |
| 18 | 3,9  | 3,3 | 3   | 3   | 2,9 | 2,7 | 18 |
| 20 | 3,7  | 3,2 | 2,9 | 2,9 | 2,8 | 2,6 | 20 |
| 22 | 3,5  | 3,1 | 2,8 | 2,8 | 2,7 | 2,5 | 22 |
| 24 | 3,3  | 2,9 | 2,7 | 2,6 | 2,5 | 2,3 | 24 |
| 26 | 3,1  | 2,8 | 2,6 | 2,5 | 2,4 | 2,2 | 26 |
| 28 | 3    | 2,6 | 2,5 | 2,3 | 2,2 | 2,1 | 28 |
| 30 | 2,8  | 2,5 | 2,4 | 2,2 | 2,1 | 2   | 30 |
| 32 | 2,7  | 2,4 | 2,3 | 2,1 | 2   | 1,9 | 32 |
| 34 | 2,4  | 2,3 | 2,2 | 2   | 1,9 | 1,9 | 34 |
| 36 | 2    | 2,2 | 2,1 | 1,9 | 1,8 | 1,8 | 36 |
| 38 | 1,6  | 1,8 | 1,9 | 1,5 | 1,8 | 1,8 | 38 |
| 40 | 1,3  | 1,5 | 1,6 | 1,2 | 1,4 | 1,6 | 40 |
| 42 | 1    | 1,2 |     | 0,9 | 1,1 |     | 42 |
| 44 | 0,8  | 0,9 |     | 0,7 | 0,9 |     | 44 |
| 46 |      | 0,6 |     |     | 0,6 |     | 46 |

Dimensions in meters, weights and capacities in metric tonnes. For reference only.



46,1-50m



17,6m



18t



7,7x7m



360°



75%

| m  | 46,1 |     |     | 50  |     |     | m  |
|----|------|-----|-----|-----|-----|-----|----|
|    | 0°   | 20° | 40° | 0°  | 20° | 40° |    |
| 12 | 1,7  |     |     |     |     |     | 12 |
| 14 | 1,7  |     |     | 1,2 |     |     | 14 |
| 16 | 1,7  |     |     | 1,2 |     |     | 16 |
| 18 | 1,7  | 1,4 |     | 1,2 |     |     | 18 |
| 20 | 1,6  | 1,4 |     | 1,2 | 1,1 |     | 20 |
| 22 | 1,5  | 1,4 |     | 1,1 | 1,1 |     | 22 |
| 24 | 1,5  | 1,4 | 1,2 | 1,1 | 1,1 | 1   | 24 |
| 26 | 1,4  | 1,4 | 1,1 | 1   | 1,1 | 1   | 26 |
| 28 | 1,4  | 1,4 | 1,1 | 1   | 1   | 1   | 28 |
| 30 | 1,3  | 1,3 | 1,1 | 1   | 1   | 1   | 30 |
| 32 | 1,3  | 1,2 | 1,1 | 1   | 1   | 1   | 32 |
| 34 | 1,2  | 1,1 | 1,1 | 0,9 | 1   | 1   | 34 |
| 36 | 1,2  | 1,1 | 1,1 | 0,9 | 0,9 | 0,9 | 36 |
| 38 | 1,1  | 1,1 | 1   | 0,9 | 0,9 | 0,9 | 38 |
| 40 | 1,1  | 1,1 | 1   | 0,8 | 0,9 | 0,9 | 40 |
| 42 | 1,1  | 1,1 | 1   | 0,8 | 0,9 | 0,9 | 42 |
| 44 | 1    | 1,1 | 1   | 0,7 | 0,8 | 0,9 | 44 |
| 46 | 0,8  | 1,1 | 1   | 0,7 | 0,8 | 0,8 | 46 |
| 48 | 0,6  | 0,8 | 1   |     | 0,8 | 0,8 | 48 |
| 50 |      | 0,6 |     |     | 0,6 |     | 50 |